



COINS DE PROTECTION DES ARÊTES



LES + PRODUIT :

- Protection des systèmes d'arrimage et de levage en textile, des chaînes et des câbles.
- Répartition équilibrée du poids de la charge.

- Les coins de protection polyuréthane sécurisent les opérations de levage pour les charges à bords très acérés, tels que les feuillets.
- Adaptés pour un levage effectué avec des câbles (jusqu'à 40 mm de diamètre) ou de sangles plates (à partir de 65 mm de largeur).
- Les coins peuvent être moulés sur mesure de façon à s'adapter à un angle précis, nous contacter pour étude.
- S'utilise par 2.

COINS POLYURÉTHANE STANDARDS :

Réf : CPUF

Avec languette

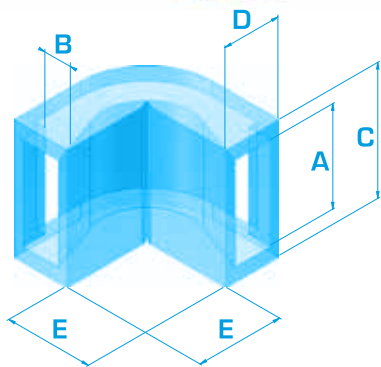
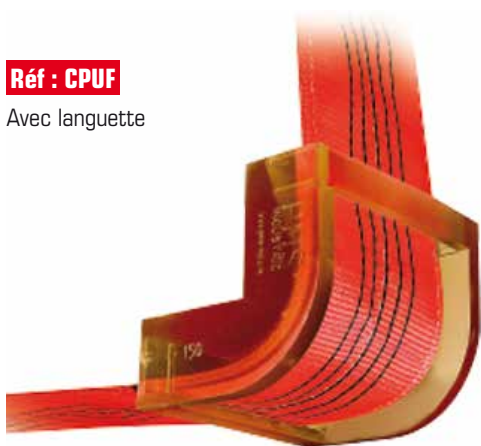

Réf : CPU

Sans languette : permet d'agrandir la surface de passage.

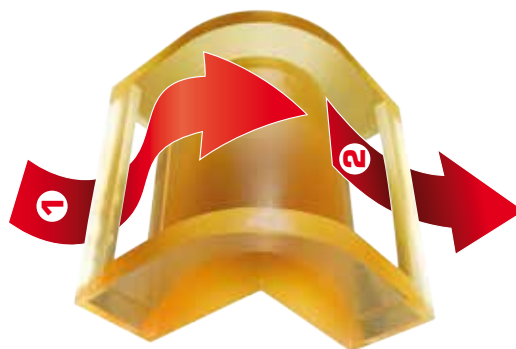

Idéal pour les sangles plates et d'arrimage

Ref. avec languette	Ref. sans languette	Dimensions	A mm	B mm	C mm	D mm	E mm	Poids en Kg
CPUF 70	CPU 70	70	70	30	100	60	90	0,95
CPUF 90	CPU 90	90	95	30	125	60	90	1,15
CPUF 150	CPU 150	150	155	30	185	60	90	1,55
CPUF 245	CPU 245	245	250	30	280	60	90	2,2
CPUF 330	CPU 330	330	335	30	365	60	90	2,8

Valeurs indicatives, susceptibles de modifications.

Réf : CPUC 50 Idéal pour les élingues rondes et câbles

Ref.	A mm	B mm	C mm	D mm	E mm	Poids en Kg
CPUC 50	50	50	80	70	90	0,95

Valeurs indicatives, susceptibles de modifications.