



CRIC À FÛT MONTANT

Réf : CFM

Désignation	Capacité nominale kg	Hauteur de levage mm	Dimensions mm											Poids kg	
			A	B	C	D	E	F	G	H	I	J	K		L
01	1 500	300	77	110	600-900	60-360	55	40	102	225	121	119	260	133	13,5
02	3 000	300	83	130	720-1090	70-425	54	45	165	285	200	140	235	133	21,2
03	5 000	300	105	170	737-1095	87-445	63	64	202	285	190	156	275	133	28,5
04	10 000	300	123	173	794-1175	100-481	71	74	220	330	260	185	280	258	46,8



1,5 T - 3 T



5 T - 10 T

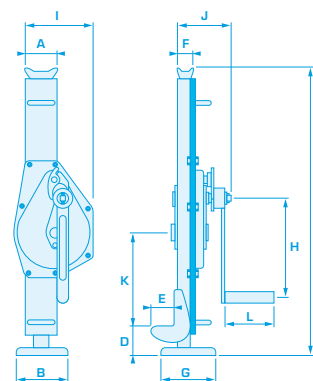

Réf : CHY

CRIC HYDRAULIQUE



25 T



10 T



5 T

Désignation	Capacité nominale kg	Levage pied mm	Levage tête mm	Débattement tête/pied mm	Poids kg
05	5 000	230	575	25/368	20,15
10	10 000	260	650	30/420	30,35
25	25 000	275	720	58/500	102

ÉQUILIBREURS DE CHARGES POUR OUTILS MANUELS



ENR/01
ENR/02
ENR/03

ENR/04
ENR/05
ENR/06
ENR/07
ENR/08

RÉFÉRENCE	Capacité kg	Course du câble mm	Poids g
ENR/01	0,4 à 1	1600	630
ENR/02	1 à 2	1600	670
ENR/03	2 à 3	1600	790
ENR/04	2 à 4	2500	2850
ENR/05	4 à 6	2500	3000
ENR/06	6 à 8	2500	3100
ENR/07	8 à 10	2500	3200
ENR/08	10 à 14	2500	3500